





























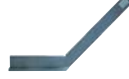







 1-1	 1-1	 1-1	 1-1	 1-1	 1-1	 1-2	 1-2
 1-2	 1-2	 1-3	 1-3	 1-3	 1-3	 1-4	 1-4
 1-4	 1-4	 1-5	 1-5	 1-5	 1-5	 1-5	 1-6
 1-6	 1-6	 1-6	 1-6	 1-7	 1-7	 1-7	 1-7
 1-7	 1-7	 1-7	 1-7	 1-8	 1-8	 1-8	 1-8
 1-8	 1-8	 1-8	 1-8	 1-9	 1-9	 1-9	 1-9

Gruppe 1

Präzisions-Kontrollwinkel DIN 875/0 (gehärtet)

- ganz gehärtet und geschliffen, Meßflächen geläppt
- aus rostfreiem Stahl (Inox)

Best.-Nr. 102 Flachwinkel, rostfrei (Fw. Inox)

Best.-Nr. 104 Anschlagwinkel, rostfrei (Aw. Inox)

Abmessungen mm	Quersch. mm	Best.-Nr. (Fw. Inox)	€ / Stk.	Best.-Nr. (Aw. Inox)	€ / Stk.
50 x 40	12x 5	102.050	19,40	104.050	28,90
75 x 50	15x 5	102.075	22,60	104.075	30,40
100 x 70	20x 5	102.100	25,20	104.100	37,50
150 x 100	30x 6	102.150	29,50	104.150	48,40
200 x 130	30x 7	102.200	39,60	104.200	56,30
250 x 160	35x 7	102.250	72,50	104.250	auf Anfrage
300 x 200	40x 8	102.300	98,90	104.300	auf Anfrage
500 x 330	50x10	102.500	auf Anfrage	104.500	auf Anfrage

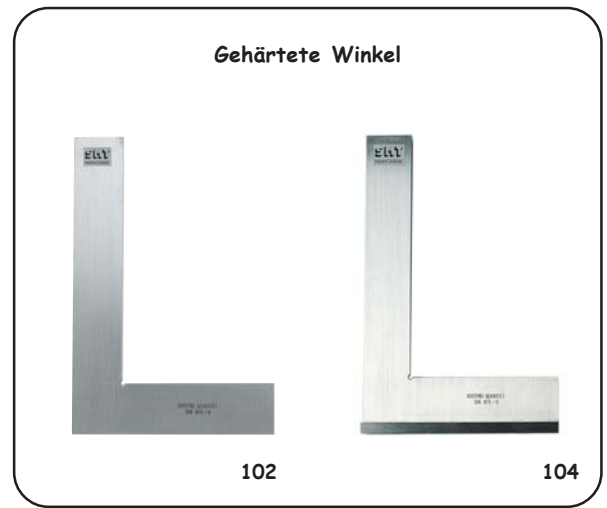

Präzisions-Kontrollwinkel DIN 875/0 (gehärtet)

- ganz gehärtet und geschliffen, Meßflächen geläppt
- mit starkem und schwachem Schenkel
- aus rostfreiem Stahl (Inox)

Abmessungen mm	starker Schenkel	schwacher Schenkel	Best.-Nr.	€ / Stk.
50 x 40	14x10	16x2	105.050	57,60
75 x 50	14x10	18x2	105.075	65,80
100 x 70	16x10	18x2	105.100	82,60
150 x 100	20x12	22x2	105.150	105,80
200 x 130	24x14	26x3	105.200	133,20
300 x 200	30x18	32x3	105.300	205,60



Schnittmacherwinkel DIN 875/00 (gehärtet)

- gehärtet und fein geschliffen, Meßflächen geläppt
- mit Innenmeßkante
- aus rostfreiem Stahl (Inox)

Abmessungen mm	kurzer Schenkel	langer Schenkel	Best.-Nr. (Fw. Inox)	€ / Stk.
25 x 20	6 x 3,5	5 x 3,5	111.025	14,40
40 x 28	6 x 3,5	5 x 3,5	111.040	15,50



Präzisions-Haarwinkel DIN 875/00 (gehärtet)

- ganz gehärtet und geschliffen, Meßflächen geläppt
- mit 2 Haarmeßkanten (Innen und Außen)
- aus rostfreiem Stahl (Inox)
- bis 200 mm im Etui

Best.-Nr. 107 Flachwinkel, rostfrei (Fw. Inox)

Abmessungen mm	Querschnitt mm	Best.-Nr. (Fw. Inox)	€ / Stk.
50 x 40	14 x 4	107.050	12,50
75 x 50	16 x 4	107.075	15,40
100 x 70	25 x 5	107.100	17,60
150 x 100	25 x 6	107.150	26,80
200 x 130	30 x 7	107.200	34,20
300 x 200	30 x 7	107.300	85,00
500 x 330	40 x 10	107.500	auf Anfrage



Präzisions-Haarwinkel DIN 875/00 (gehärtet)

- ganz gehärtet und geschliffen, Meßflächen geläppt
- mit 2 Haarmeßkanten (Innen und Außen)
- aus rostfreiem Stahl (Inox)

Best.-Nr. 109 Anschlagwinkel, rostfrei (Aw. Inox)

Abmessungen mm	Querschnitt mm	Best.-Nr. (Aw. Inox)	€/ Stk.
50 x 40	14 x 4	109.050	27,80
75 x 50	16 x 4	109.075	31,40
100 x 70	25 x 5	109.100	34,90
150 x 100	25 x 6	109.150	41,80
200 x 130	30 x 7	109.200	55,60
300 x 200	40 x 8	109.300	99,00



Präzisions-Haarwinkel DIN 875/0 (gehärtet)

- ganz gehärtet und geschliffen, Meßflächen geläppt
- mit starkem und schwachem Schenkel
- mit 2 Haarmeßkanten (Innen und Außen)
- aus rostfreiem Stahl (Inox)

Abmessungen mm	starker Schenkel	schwacher Schenkel	Best.-Nr.	€/ Stk.
50 x 40	14x10	16x2	110.050	53,00
75 x 50	14x10	18x2	110.075	64,50
100 x 70	16x10	18x2	110.100	72,00
150 x 100	20x12	22x2	110.150	83,40
200 x 130	24x14	26x3	110.200	117,50
300 x 200	30x18	32x3	110.300	272,00



Haarlineal-Satz 6-teilig

Mit diesen Haarlinealen sind Messungen bis in die Ecken, in Nuten, Sacklöcher etc. kein Problem. Durch die verschiedenen Breiten ist eine optimale Anpassung an die jeweiligen Platzverhältnisse gegeben.

- aus Stahl, gehärtet und feingeschliffen
- bestehend aus 6 Stück
- im Holzetui

Best.-Nr.	Breiten mm	€/ Stk.
545.000	8 / 12 / 16 / 20 / 30 / 40	219,00



Holzetui für Flach- und Anschlagwinkel

Best.-Nr. 107H Holzetui für Flachwinkel (Fw.)

Best.-Nr. 109H Holzetui für Anschlagwinkel (Aw.)

Abmessungen mm	Best.-Nr. Etui Flachw.	€/ Stk.	Best.-Nr. Etui Anschlagw.	€/ Stk.
50 x 40	107.050H	auf Anfrage	109.050H	auf Anfrage
75 x 50	107.075H	auf Anfrage	109.075H	auf Anfrage
100 x 70	107.100H	auf Anfrage	109.100H	auf Anfrage
150 x 100	107.150H	auf Anfrage	109.150H	auf Anfrage
200 x 130	107.200H	auf Anfrage	109.200H	auf Anfrage
250 x 165	107.250H	auf Anfrage	109.250H	auf Anfrage
300 x 200	107.300H	auf Anfrage	109.300H	auf Anfrage
400 x 265	107.400H	auf Anfrage	109.400H	auf Anfrage
500 x 330	107.500H	auf Anfrage	109.500H	auf Anfrage



Haarlineale finden Sie in Gruppe 6-1



Universal-Winkelmeß-Garnitur 4-teilig

Ein unentbehrliches Meßwerkzeug für Werkzeugmacher, Feinmechaniker, Formenbauer, Kontrolleure, Lehrwerkstätten und Berufsschulen.

- bestehend aus:
 - 1x verschiebbarer Kantenwinkel 125x75 mm
(starker Schenkel 30x12 mm; verschiebbarer Schenkel 8x8 mm)
 - 1x Meßschenkel für kleinste Messungen 55 mm
(abgesetzt auf 25x4x3 mm)
 - 1x verstellbarer Zusatzwinkel 70x55 mm
 - 1x Kontroll- und Einstellwinkel 70x50x50 mm mit 45° + 90°
- Teile sind gehärtet, Meßflächen und Meßkanten geläppt
- im Etui

Best.-Nr.	Haarlineallänge mm	Grifflänge mm	€/ Stk.
111.000	125 x 8 x 8	75 x 30 x 12	256,00



Präzisions-Schnittmacherwinkel

Ein unentbehrliches Meßwerkzeug für Werkzeugmacher, Feinmechaniker, Formenbauer, Kontrolleure, Lehrwerkstätten und Berufsschulen.

Das Haarlineal kann in seiner Länge auf dem Griff verschoben und in beliebiger Stellung fixiert werden so daß selbst kleinste Vertiefungen oder Absätze gemessen bzw. kontrolliert werden.

- Grundkörper gehärtet und mattverchromt
- Messlineal aus Hartmetall
- Querschnitt des Meßlineals 3 x 3 mm
- 2 Meßkanten geläppt
- verschiebbar und in jeder Lage feststellbar
- rechtwinklige Lage des Lineals mit einem Gewindestift um ± 15° verstellbar
- im Etui

Best.-Nr.	Haarlineallänge mm	Maße des Körpers L x B x H mm	€/ Stk.
112.065	60	40 x 20 x 10	189,90
112.066	Ersatzlineal für Best.-Nr. 112.065		74,00



Verstellbarer Haarwinkel

- aus rostfreiem Stahl (Inox)
- ganz gehärtet
- mit 2 Haarmeßkanten
- Haarlineal 4 x 4 x 60 mm
- im Etui

Best.-Nr.	Haarlineallänge mm	Griff mm	€/ Stk.
112.060	60	40 x 23 x 10	49,90



Meßzeugsatz 5-teilig

- bestehend aus:
 - 1x Haarwinkel DIN 875/00 75x50 mm, Inox
 - 1x Haarwinkel mit Innenmeßkante 25x20 mm, Inox
 - 1x Haarwinkel mit Innenmeßkante 40x28 mm, Inox
 - 1x Haarlineal DIN 874/00 100 mm
 - 1x Anreißspitze 60x8x8 mm
- im Etui

Best.-Nr.	Ausführung	€/ Stk.
113.020	rostfreier Stahl (Inox)	59,60



Präzisions-Stahlwinkel DIN 875/0

Geeignet für den Kontrollraum.

Best.-Nr. 115 Flachwinkel (Fw.)

Best.-Nr. 116 Anschlagwinkel (Aw.)

Abmessungen mm	Quersch. mm	Best.-Nr. (Fw.)	€ / Stk.	Best.-Nr. (Aw.)	€ / Stk.
75 x 50	15 x 5	115.075	13,00	116.075	14,40
100 x 70	20 x 5	115.100	14,50	116.100	15,80
150 x 100	25 x 5	115.150	17,30	116.150	25,90
200 x 130	30 x 6	115.200	21,60	116.200	29,00
250 x 165	35 x 7	115.250	28,90	116.250	36,20
300 x 200	40 x 8	115.300	39,60	116.300	54,40
400 x 265	45 x 10	115.400	auf Anfrage	116.400	auf Anfrage
500 x 330	50 x 10	115.500	auf Anfrage	116.500	auf Anfrage

Best.-Nr. 117 Flachwinkel, rostfrei (Fw. Inox)

Best.-Nr. 118 Anschlagwinkel, rostfrei (Aw. Inox)

Abmessungen mm	Quersch. mm	Best.-Nr. (Fw. Inox)	€ / Stk.	Best.-Nr. (Aw. Inox)	€ / Stk.
75 x 50	15 x 5	117.075	16,90	118.075	18,90
100 x 70	20 x 5	117.100	19,00	118.100	20,60
150 x 100	25 x 5	117.150	22,20	118.150	33,80
200 x 130	30 x 6	117.200	28,20	118.200	37,50
250 x 165	35 x 7	117.250	42,80	118.250	54,20
300 x 200	40 x 8	117.300	57,50	118.300	81,50
400 x 265	45 x 10	117.400	auf Anfrage	118.400	auf Anfrage
500 x 330	50 x 10	117.500	auf Anfrage	118.500	auf Anfrage

DIN 875/0



115
-
118

Präzisions-Stahlwinkel DIN 875/1

Geeignet für Kontrollzwecke und Präzisions-Maschinenbau.

Best.-Nr. 119 Flachwinkel (Fw.)

Best.-Nr. 120 Anschlagwinkel (Aw.)

Abmessungen mm	Quersch. mm	Best.-Nr. (Fw.)	€ / Stk.	Best.-Nr. (Aw.)	€ / Stk.
75 x 50	15 x 5	119.075	6,40	120.075	6,90
100 x 70	20 x 5	119.100	6,90	120.100	7,70
150 x 100	25 x 5	119.150	8,40	120.150	10,50
200 x 130	30 x 6	119.200	10,60	120.200	13,20
250 x 165	35 x 7	119.250	15,30	120.250	17,20
300 x 200	40 x 8	119.300	21,40	120.300	25,50
400 x 265	45 x 10	119.400	44,80	120.400	63,30
500 x 330	50 x 10	119.500	76,70	120.500	93,80
600 x 400	50 x 10	119.600	98,50	120.600	131,60
750 x 500	60 x 12	119.750*	182,80	120.750*	209,80
1000 x 660	70 x 15	119.110*	248,00	120.110*	329,00

Best.-Nr. 121 Flachwinkel, rostfrei (Fw. Inox)

Best.-Nr. 122 Anschlagwinkel, rostfrei (Aw. Inox)

Abmessungen mm	Quersch. mm	Best.-Nr. (Fw. Inox)	€ / Stk.	Best.-Nr. (Aw. Inox)	€ / Stk.
75 x 50	15 x 5	121.075	8,40	122.075	9,00
100 x 70	20 x 5	121.100	9,00	122.100	10,50
150 x 100	25 x 5	121.150	9,70	122.150	12,60
200 x 130	30 x 6	121.200	15,30	122.200	18,90
250 x 165	35 x 7	121.250	20,90	122.250	25,00
300 x 200	40 x 8	121.300	29,00	122.300	36,50
400 x 265	45 x 10	121.400	62,50	122.400	89,60
500 x 330	50 x 10	121.500	137,60	122.500	172,00
600 x 400	50 x 10	121.600	242,30	122.600	289,20
750 x 500	60 x 12	121.750*	372,60	122.750*	459,40
1000 x 660	70 x 15	121.110*	568,00	122.110*	759,00

DIN 875/1



* ACHTUNG: Für diese Artikel fallen zusätzliche Kosten für Fracht (Spedition) und Verpackung (Holzkiste) an.

119
-
122



Präzisions-Stahlwinkel DIN 875/2

Best.-Nr. 123 Flachwinkel (Fw.)

Best.-Nr. 124 Anschlagwinkel (Aw.)

Abmessungen mm	Quersch. mm	Best.-Nr. (Fw.)	€ / Stk.	Best.-Nr. (Aw.)	€ / Stk.
75 x 50	15 x 5	123.075	4,90	124.075	6,30
100 x 70	20 x 5	123.100	5,70	124.100	8,40
150 x 100	25 x 5	123.150	7,20	124.150	10,50
200 x 130	30 x 6	123.200	8,50	124.200	13,20
250 x 165	35 x 7	123.250	12,80	124.250	17,40
300 x 175	35 x 7	123.300	15,90	124.300	21,60
400 x 200	35 x 7	123.400	29,80	124.400	41,40
500 x 250	40 x 8	123.500	39,20	124.500	59,40
600 x 300	40 x 8	123.600	48,90	124.600	72,00
750 x 375	45 x 10	123.750	85,60	124.750	105,80
1000 x 500	50 x 10	123.110*	118,90	124.110*	139,90
1500 x 750	60 x 12	123.167*	auf Anfrage	124.167*	auf Anfrage

Best.-Nr. 125 Flachwinkel, rostfrei (Fw. Inox)

Best.-Nr. 126 Anschlagwinkel, rostfrei (Aw. Inox)

Abmessungen mm	Quersch. mm	Best.-Nr. (Fw. Inox)	€ / Stk.	Best.-Nr. (Aw. Inox)	€ / Stk.
75 x 50	15 x 5	125.075	6,40	126.075	8,00
100 x 70	20 x 5	125.100	7,60	126.100	9,90
150 x 100	25 x 5	125.150	9,20	126.150	11,50
200 x 130	30 x 6	125.200	12,40	126.200	15,90
250 x 165	35 x 7	125.250	18,90	126.250	22,80
300 x 175	35 x 7	125.300	26,00	126.300	31,90
400 x 200	35 x 7	125.400	39,60	126.400	59,40
500 x 250	40 x 8	125.500	76,50	126.500	119,20
600 x 300	40 x 8	125.600	152,40	126.600	196,20
750 x 375	45 x 10	125.750	188,00	126.750	284,20
1000 x 500	50 x 10	125.110*	285,00	126.110*	389,00

DIN 875/2



* ACHTUNG: Für diese Artikel fallen zusätzliche Kosten für Fracht (Spedition) und Verpackung (Holzkiste) an.

123
-
126

Präzisions-Stahlwinkel DIN 875/1

- Normalstahl
- mit starkem und schwachem Schenkel

Abmessungen mm	Best.-Nr.	€ / Stk.
150 x 100	130.150	18,90
200 x 130	130.200	20,30



Weitere Größen auf Anfrage

130

Schlosserwinkel

- aus T-Material (nicht geschraubt)
- nach Werksnorm

Best.-Nr. 133 Flachwinkel verzinkt (Fw.)

Best.-Nr. 134 Anschlagwinkel verzinkt (Aw.)

Abmessungen mm	Best.-Nr. Flachwinkel	€ / Stk.	Best.-Nr. Anschlagwinkel	€ / Stk.
100 x 70	133.100	3,40	134.100	4,90
150 x 100	133.150	3,80	134.150	5,30
200 x 130	133.200	4,30	134.200	6,40
250 x 160	133.250	4,90	134.250	8,50
300 x 180	133.300	5,90	134.300	9,90
400 x 230	133.400	7,60	134.400	12,20
500 x 280	133.500	9,10	134.500	15,60
600 x 330	133.600	10,60	134.600	21,30
750 x 375	133.750	12,90	134.750	25,60
1000 x 500	133.110*	17,50	134.110*	33,90
1250 x 625	133.135*	auf Anfrage	134.135*	auf Anfrage
1500 x 750	133.167*	auf Anfrage	134.167*	auf Anfrage



* ACHTUNG: Für diese Artikel fallen zusätzliche Kosten für Fracht (Spedition) und Verpackung (Holzkiste) an.

133
+
134



Zentrierwinkel

Zum Zentrieren runder Scheiben und Wellen.

- aus Spezialstahl
- mit mattverchromter mm-Teilung

Abmessungen mm	für Wellen-Ø mm	Best.-Nr.	€/ Stk.
100 x 70	90	135.100	19,20
150 x 130	190	135.150	23,40
200 x 150	220	135.200	31,80
250 x 160	230	135.250	46,40
300 x 180	280	135.300	56,30
400 x 250	380	135.400	auf Anfrage
500 x 330	530	135.500	auf Anfrage
600 x 450	580	135.600	auf Anfrage
750 x 500	730	135.750	auf Anfrage
800 x 500	780	135.800	auf Anfrage
1000 x 660	990	135.110	auf Anfrage

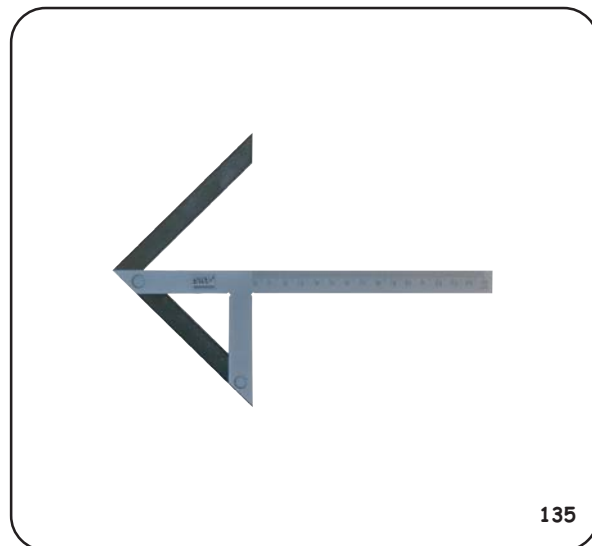

135

Spezial-Winkel (Mehrfach-Winkel) mit Anschlag

- aus Spezialstahl
- mit Anschlag, Werksnorm
- mit Winkel 90°, 45°, 30° und 120°

Abmessungen mm	Best.-Nr.	€/ Stk.
100	136.100	20,80
200	136.200	41,70
300	136.300	59,20

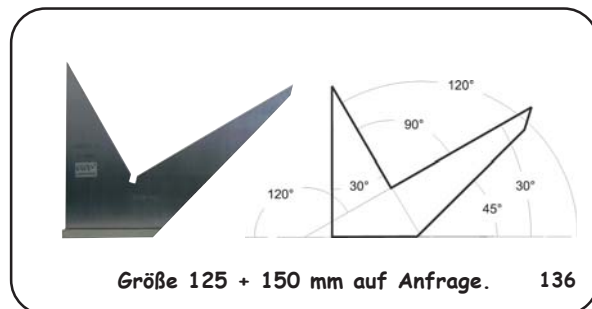

Größe 125 + 150 mm auf Anfrage.

136

Sechskantwinkel 120°

- aus Spezialstahl
- ohne Anschlag

Abmessungen mm	Best.-Nr.	€/ Stk.
50 x 50	137.050	7,90
75 x 75	137.075	10,20
100 x 100	137.100	11,60
150 x 150	137.150	15,90
200 x 200	137.200	20,40

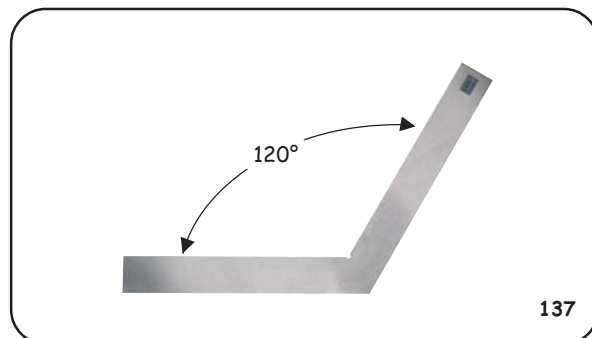

137

Achtkantwinkel 135°

- aus Spezialstahl
- ohne Anschlag

Abmessungen mm	Best.-Nr.	€/ Stk.
50 x 50	139.050	8,70
75 x 75	139.075	9,40
100 x 100	139.100	10,80
150 x 150	139.150	14,50
200 x 200	139.200	20,40

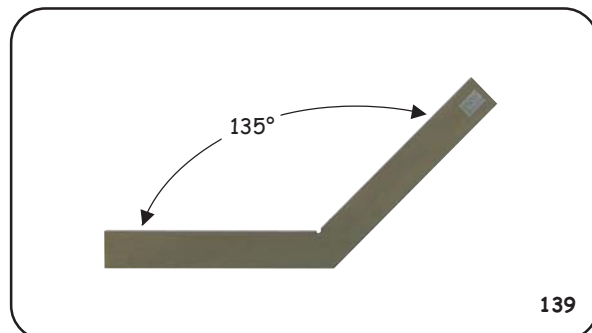

139

Gehrungswinkel 135°

- aus Spezialstahl
- mit Anschlag

Abmessungen mm	Best.-Nr.	€/ Stk.
100 x 70	141.100	12,90
120 x 80	141.120	14,50
150 x 100	141.150	15,90
200 x 130	141.200	17,30
250 x 165	141.250	21,60
300 x 175	141.300	33,20

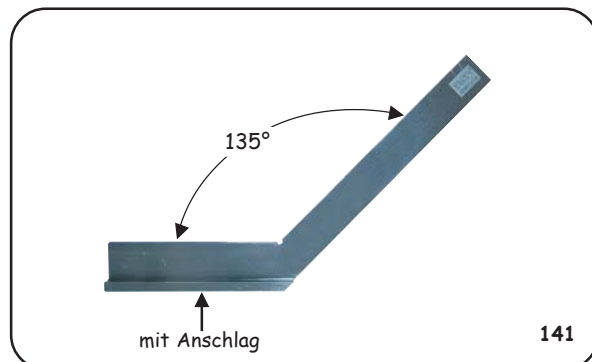

mit Anschlag

141



Spitzwinkel 45°

• aus Spezialstahl

Best.-Nr. 142 ohne Anschlag

Best.-Nr. 143 mit Anschlag

Abmessungen mm	Best.-Nr. ohne Anschlag	€/ Stk.	Best.-Nr. mit Anschlag	€/ Stk.
100 x 80	142.100	8,60	143.100	10,90
120 x 80	142.120	9,50	143.120	13,00
150 x 100	142.150	11,60	143.150	20,30
200 x 130	142.200	15,90	143.200	26,80
250 x 160	142.250	25,20	143.250	36,20
300 x 200	142.300	38,20	143.300	43,40

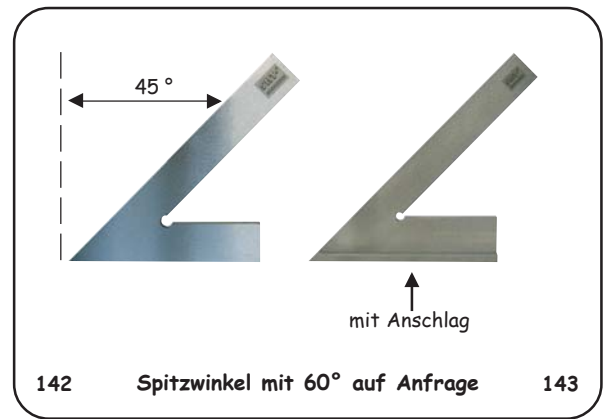

Stellwinkel (Schmiege) aus Stahl

- aus Spezialstahl
- verzinkt
- 3-teilig
- mit Schraubcharnier

Abmessungen mm	Best.-Nr.	€/ Stk.
150	147.150	7,30
200	147.200	7,90
250	147.250	10,90
300	147.300	11,80
400	147.400	15,90
500	147.500	19,80



Flanschenwinkel

Für Rohrleitungs- und Montagearbeiten.

- aus Spezialstahl, verzinkt
- Schlosserqualität
- nach Werksnorm

Abmessungen mm	Flanschenweite ca. mm		Best.-Nr.	€/ Stk.
	Maß A	Maß B		
300 x 300	65	100	149.300	11,80
400 x 400	65	115	149.400	13,40
500 x 500	70	125	149.500	16,60
600 x 600	70	125	149.606	32,40
800 x 800	100	130	149.808	auf Anfrage

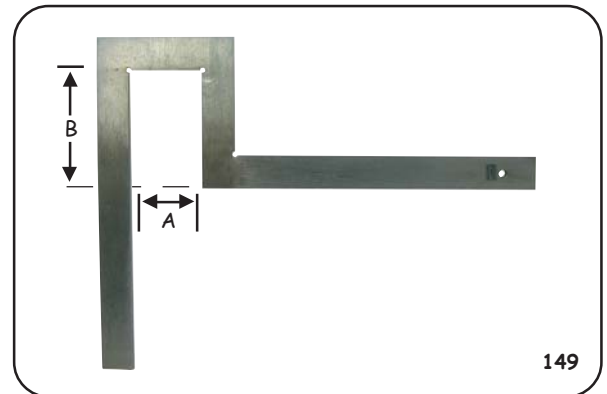

Zimmermannswinkel

Best.-Nr. 151 konisch, ohne Anreißlöcher, 35 mm breit

Best.-Nr. 152 konisch, mit Anreißlöcher, 35 mm breit

Abmessungen mm	Best.-Nr. o. Anreißlöcher	€/ Stk.	Best.-Nr. mit Anreißlöcher	€/ Stk.
600 x 280	151.600	20,80	152.600	27,80
700 x 300	151.700	21,90	152.700	28,90
800 x 320	151.800	26,80	152.800	31,80
1000 x 380	151.110	30,90	152.110	41,60

Best.-Nr. 153 verzinkt, ohne Anreißlöcher, 35 mm breit

Best.-Nr. 154 verzinkt, mit Anreißlöcher, 35 mm breit

Abmessungen mm	Best.-Nr. o. Anreißlöcher	€/ Stk.	Best.-Nr. mit Anreißlöcher	€/ Stk.
600 x 280	153.600	12,40	154.600	16,50
700 x 300	153.700	13,50	154.700	17,90
800 x 320	153.800	15,60	154.800	18,90
1000 x 380	153.110	18,90	154.110	22,80

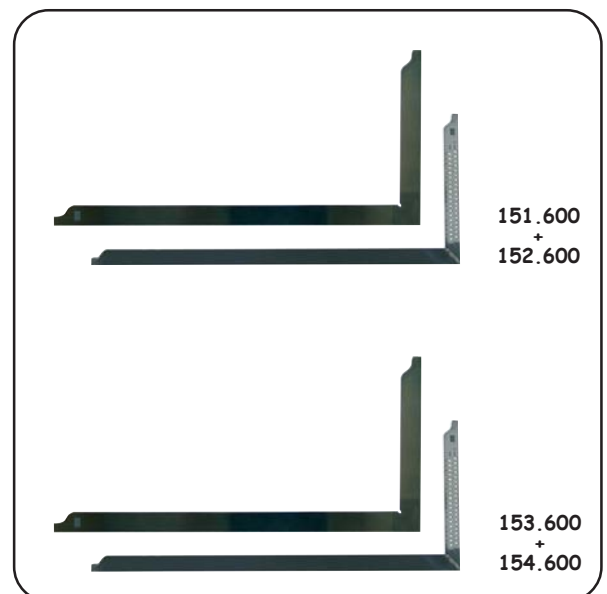

Zimmermannswinkel

Best.-Nr. 157 **rostfrei, geschweißt, ohne Anreißlöcher, 35 mm breit**

Best.-Nr. 158 **rostfrei, geschweißt, mit Anreißlöcher, 35 mm breit**

Abmessungen mm	Best.-Nr. o. Anreißlöcher	€/ Stk.	Best.-Nr. mit Anreißlöcher	€/ Stk.
700 x 300	157.700	14,90	158.700	17,90
800 x 320	157.800	15,90	158.800	20,80
1000 x 380	157.110	19,80	158.110	25,90

Best.-Nr. 159 **pulverbeschichtet (gelb), ohne Anreißlöcher, 35 mm breit**

Best.-Nr. 160 **pulverbeschichtet (gelb), mit Anreißlöcher
mit vierseitiger mm-Teilung, 35 mm breit**

Abmessungen mm	Best.-Nr. o. Anreißlöcher	€/ Stk.	Best.-Nr. mit Anreißlöcher	€/ Stk.
600 x 280	159.600	13,40	160.600	19,30
700 x 300	159.700	13,90	160.700	20,40
800 x 320	159.800	14,50	160.800	21,80
1000 x 380	159.110	17,90	160.110	24,90

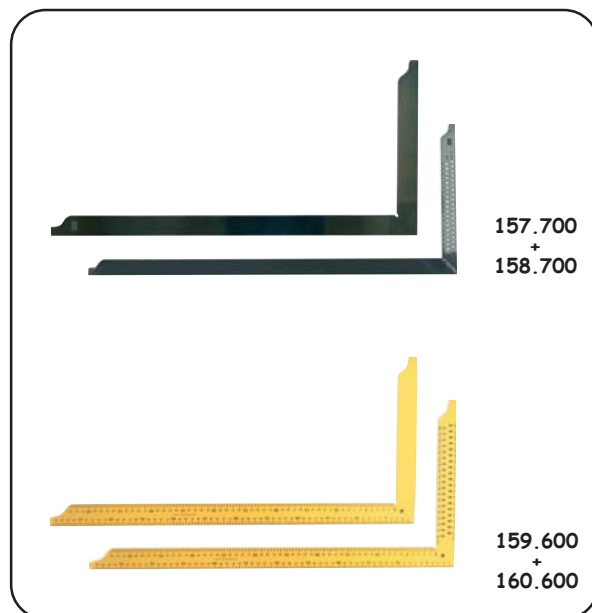

Schreinerwinkel

- mit Buchenholzschenkel und Messingbeschlag
- **blaue Stahlzunge mit 2 Maßen**
- mit Gehrung

Abmessungen mm	Best.-Nr.	€/ Stk.
200	161.200	10,40
250	161.250	11,50
300	161.300	13,60
400	161.400	17,40



Stellwinkel (Schmiege) mit Holzschenkel

- mit Buchenholzschenkel und Messingbeschlag
- **blauer Stahlzunge und Flügelschraube**

Abmessungen mm	Best.-Nr.	€/ Stk.
200	162.200	10,00
250	162.250	11,40
300	162.300	12,50



Stellwinkel (Schmiege) mit Druckgußschenkel

- mit Druckgußschenkel + Flügelschraube

Abmessungen mm	Best.-Nr.	€/ Stk.
200	163.200	4,50
250	163.250	4,90
300	163.300	5,50



Schreinerwinkel mit Druckgußschenkel

- mit Teilung mm / inch
- mit Gehrung

Abmessungen mm	Best.-Nr.	€/ Stk.
200	168.200	3,40
250	168.250	3,90
300	168.300	4,50
400	168.400	4,90



Schreinerwinkel mit Wasserwaage

- aus Aluminium-Profil
- mit mm + inch Teilung
- mit Libelle auf dem Anschlag

Abmessungen mm Lineal x Anschlag mm	Best.-Nr.	€/ Stk.
150 x 100	169.150	3,50
250 x 150	169.250	5,20
300 x 165	169.300	6,40
400 x 200	169.400	8,00



169

Kombinationswinkel

- mit Wasserwaage und Anreißnadel
- mit vernickelter Schiene
- auf beiden Seiten cm / inch Teilung

Abmessungen mm	Best.-Nr.	€/ Stk.
300	172.300	7,90

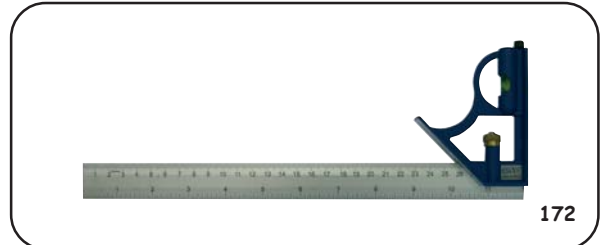

172

Kombinierter Winkel mit Winkelmesser

Als einfaches Höhen-, Tiefen-, Winkelmeßgerät 45° - 135° Winkel sowie als Zentriergerät verwendbar.

- Winkelmesser 0 - 180°
- mit rückseitiger Libelle
- Anschlag- / Zentrierwinkel 90° / 45°
- mit vernickelter Schiene
- auf beiden Seiten cm/inch Teilung
- im Etui

Abmessungen mm	Best.-Nr.	€/ Stk.
300	174.300	41,90
600	174.600	46,80

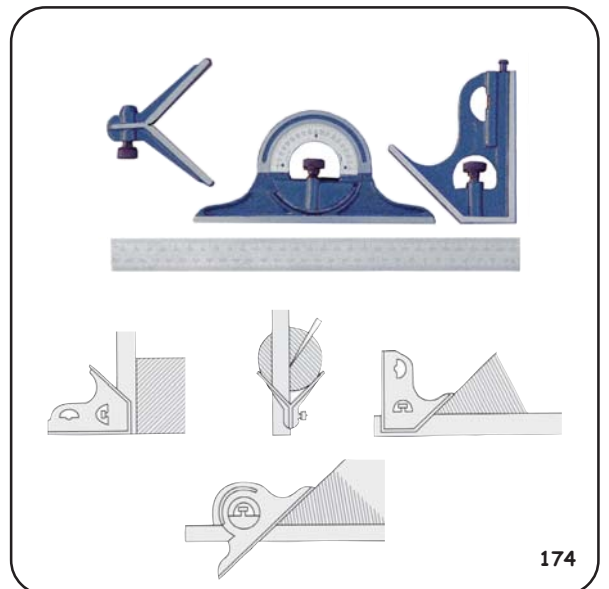

174

Alpha-Winkel

Zu den schnellsten Anreißmethoden gehört das Anreißen mit dem Anreißgerät Alpha. Das Gerät kann bei allen Abbundarten verwendet werden. Es dient sowohl beim Anreißen von Schiftern, Gratsparren und geraden Treppen, als auch beim Anreißen von einfachen und doppelten Versätzen. Stellschmiegen und ähnliche Hilfsmittel werden nicht mehr benötigt.

- Edelstahl Rostfrei
- Geätzte Skalen
- Winkel nahtlos geschweißt aus Federbandstahl
- ab Größe 430 x 795 mm Millimeterskalen auf dem Waage- und Senkelriß
- Größe 480 x 900 mm mit Gradskala $\frac{1}{4}$ Einteilung und großem Sterngriff zum Feststellen

Abmessungen mm	Best.-Nr.	€/ Stk.
350 x 700	114.350	85,50
430 x 795	114.430	99,60
480 x 900	114.480	112,30



114



1. Allgemeines

- 1.1 Mit Abgabe eines Auftrages per Telefon (nicht für Neukunden möglich), Fax, Brief oder E-Mail erkennt der Besteller ausnahmslos unsere Verkaufs-, Liefer- und Zahlungsbedingungen als verbindlich an und zwar auch für Folgeaufträge (welche in der weiteren Geschäftsbeziehung getätigt werden) ohne das wir hier nochmals gesondert auf unsere Geschäftsbedingungen hinweisen.
- 1.2 Als Inhalt des Vertragsverhältnisses gelten nachstehende Bedingungen. Änderungen sowie Nebenabreden sind unwirksam, sofern sie nicht schriftlich von uns bestätigt werden.
- 1.3 Allgemeine Geschäftsbedingungen des Bestellers widersprechen wir und sind auch dann nicht bindend für uns, wenn diese vom Käufer ausdrücklich zur Erteilung seines Auftrages zugrunde gelegt wurden.
- 1.4 Neukunden müssen generell eine schriftliche Bestellung mit Briefkopf, Stempel, Name des Bestellers mit Unterschrift per Brief oder Fax einreichen.

2. Angebote / Bestellungen

- 2.1 Unsere Angebote, Kataloge, CD-Rom, DVD, Prospekte, Flyer und Internet-Seiten sind stets unverbindlich (freibleibend).
- 2.2 Aufträge gelten erst als erteilt, wenn sie schriftlich bestätigt sind. Jede Änderung bedarf der schriftlichen Bestätigung. Einmal erteilte Bestellungen sind unwiderruflich. Anderslautende Einkaufsbedingungen des Bestellers verpflichten uns nicht, auch wenn diesen nicht ausdrücklich widersprochen wird.
- 2.3 Die Angaben im Katalog entsprechen dem derzeitigen Stand. Eine Verbindlichkeit zur Benachrichtigung über erfolgte Änderungen besteht nicht. Konstruktionsänderungen bleiben uns vorbehalten. Einzelne Angaben wie Abbildungen, Beschreibungen, Abmessungen, Zeichnungen, Preise, Gewichte, etc. sind unverbindlich und können jederzeit, ohne besondere Ankündigungen geändert werden. Die aufgeführten Artikel unterliegen einer ständigen Weiterentwicklung.
- 2.4 Abschlüsse unserer Reisenden und Vertreter sowie telefonische und mündliche Abmachungen auch via Internet, per E-Mail oder per Fax sind für uns erst nach erfolgter schriftlicher Bestätigung rechtswirksam.

3. Sonderanfertigungen

- 3.1 Wir behalten uns das Recht einer Mehr- bzw. Minderlieferung bis zu 10% vor. Ein Rücktritt der Bestellung bei Sonderanfertigungen sowie die Rücknahme sind nicht möglich.
- 3.2 Bei Sonderanfertigungen ist der Besteller allein dafür verantwortlich das keine Schutzrechte Dritter verletzt werden. Sollte dies doch wissentlich oder unwissentlich erfolgen so übernimmt der Besteller sämtliche Kosten Dritter.
- 3.3 Dies betrifft auch Katalogware die wir in der Auftragsbestätigung mit dem Hinweis „Keine Rücknahme möglich, versehen. Hierzu zählen auch Artikel die auf ausdrücklichen Wunsch des Bestellers in irgendeiner Form gekennzeichnet wurden. Weitere Hinweise siehe auch 11.4 + 11.5

4. Preise

- 4.1 Mit Erscheinen einer neuen Preisliste oder Katalog verlieren alle bis dahin vereinbarten Preise ihre Gültigkeit.
- 4.2 Bei den angegebenen Preisen handelt es sich um Grundpreise in EURO (€) ohne Umsatzsteuer (Mehrwertsteuer), bei Weiterverkauf des Handels jedoch um unverbindliche Richtpreise. Sie gelten nur für den jeweiligen Einzelauftrag und müssen für Folgeaufträge neu bestätigt werden, auch wenn es sich um die gleichen Mengen und Artikel handelt. Bei allgemeinen Erhöhungen der Produktionskosten, Währungsschwankungen, Preiserhöhungen unserer Lieferanten bleiben Preisänderungen vorbehalten.
- 4.3 Unsere Preise verstehen sich ab Werk ausschließlich Transport-Verpackung, Fracht, Porto, Zoll, Bankspesen und Wertversicherung. Transport-Verpackung wird zum Selbstkostenpreis berechnet und nicht zurückgenommen.

5. Mindestauftragswert / Zahlungsbedingungen / Inland

- 5.1 Bei Beträgen unter Euro 75.-- berechnen wir einen Mindermengenzuschlag von Euro 25.--.
- 5.2 Beträge unter Euro 100.-- sind ohne Skonto sofort rein netto zahlbar. Unberechtigte Abzüge werden nachbelastet.
- 5.3 Bei Beträgen ab Euro 100.-- gewähren wir ab Rechnungsdatum innerhalb von 8 Tagen 3% Skonto, oder innerhalb von 14 Tagen 2% Skonto, oder innerhalb von 21 Tagen ist die Rechnung ohne Abzug zu entrichten. 22 Tage nach Rechnungsdatum tritt ohne Mahnung Zahlungsverzug ein.
- 5.4 Bei Zahlungsverzug können Verzugszinsen in Höhe von 5% berechnet werden.
- 5.5 Ausgenommen hiervon sind Reparaturen, Kalibrierungen, Prüfzertifikate sowie Dienstleistungen jeglicher Art. Diese sind sofort und ohne Abzug zahlbar. Im Übrigen ist jeder andere Abzug, unzulässig, gleichgültig mit welcher Begründung.
- 5.6 Teillieferungen sind zugelassen und werden auch entsprechend fakturiert. Werden die o.g. Zahlungsbedingungen überschritten, so kommt der Käufer in Verzug auch ohne das es einer vorherigen Mahnung bedarf. Sollte dies der Fall sein so können neue Lieferungen oder Dienstleistungen bis zum vollständigen Zahlungseingang verschoben werden.
- 5.7 Wir behalten uns das Recht vor, nur gegen Nachnahme oder Vorauskasse (Banküberweisung) zu liefern. Das gilt insbesondere bei Neukunden und Firmen mit denen wir nicht in ständiger Geschäftsverbindung stehen. Maßgebend ist der Zahlungshinweis auf dem jeweiligen Angebot, Auftragsbestätigung oder Rechnung.
- 5.8 Wechsel werden nicht angenommen bzw. akzeptiert.

6. Mindestauftragswert / Zahlungsbedingungen / EURO - Ausland

- 6.1 Bei Beträgen unter Euro 150.-- berechnen wir einen Mindermengenzuschlag von Euro 25.--.
- 6.2 Ins Ausland liefern wir generell nur gegen Vorauskasse (Banküberweisung). Eventuell anfallende Kosten (Diskontierung und Einziehung, Zoll, Fracht, Verpackung, Bankspesen etc.) trägt grundsätzlich der Besteller.
- 6.3 Um Bankspesen bzw. Transfergebühren zu vermeiden wird um Verwendung von IBAN und BIC gebeten.

7. Liefertermine

- 7.1 Liefertermine werden sorgfältig ermittelt, sind jedoch ohne Gewähr und gehen immer von ungestörter Fertigung oder Beschaffung aus. Das gleiche gilt bei Streik, höherer Gewalt, Ausschuss, Materialproblemen, Einschränkungen der Transportwege oder ähnlichen Problemen in diesem Bezug. Das gilt sowohl bei der Beschaffung sowie auch bei unseren Zulieferern und Lieferanten. Entschädigungsansprüche bei Lieferzeitüberschreitungen (auch wenn diese schriftliche von uns bestätigt wurden) können nicht anerkannt werden und das gilt auch für sogenannte indirekte Schäden. Die Lieferzeit rechnet ab Bestätigungsdatum bzw. nach Klärung aller Einzelheiten der Vertragsdurchführung im kaufmännischen und technischen Bereich. Ein Widerruf oder Rücktritt ist ausgeschlossen.

8. Lieferung / Versand / Transportschäden

- 8.1 Teillieferungen sind zugelassen und werden auch entsprechend fakturiert. Alle Lieferungen erfolgen unfrei ab Werk zzgl. Verpackung falls nicht in der Auftragsbestätigung anders vorgegeben.
- 8.2 Die Kosten des Transporteurs übernimmt der Besteller. Wir treten jedoch in Vorkasse für den Besteller und weisen die Kosten als separate Position auf der Rechnung aus. Versand erfolgt auf Rechnung und Gefahr des Bestellers. Die Gefahr geht, auch bei eventueller frachtfreier Lieferung, auf den Besteller über, sobald die Sendung unser Lager verlassen hat oder innerhalb des Lagerbereiches einem Dritten zur Beförderung übergeben wurde.
- 8.3 Der Versand erfolgt durch einen Transporteur unserer Wahl.
- 8.4 Bei Transportschäden ist bei der Annahme der Lieferung, mit dem Transporteur ein Schadensprotokoll aufzunehmen und vom Transporteur zu unterschreiben. Ohne die vom Transporteur unterschriebene Bestandsaufnahme (mit dem Hinweis, das der Besteller ihn für den entstandenen Schaden vorsorglich haftbar hält) erfolgt kein Schadenersatz bzw. auch keine Nachlieferung der vom transportbeschädigten Artikel.

9. Mängelhaftung

- 9.1 Beanstandungen wegen offener oder versteckter Mängel, wegen Qualitätsabweichungen oder sonstigen Abweichungen, müssen innerhalb von 8 Tagen nach Wareneingang bzw. Annahme beim Käufer (hier gilt als Datum der Ablieferungsnachweis vom Transporteur, des Abholers oder Überbringers) geltend gemacht werden. Der Eingang der Mängelanzeige bei uns ist entscheidend. Nach Fristablauf gilt die Ware als ordnungsgemäß. Sollte die Mängelrüge von uns anerkannt werden, form- und fristgerecht ist, erfolgt eine auf Ersatzlieferung nach unserer Wahl.
- 9.2 Bei kundenspezifischer Ware (Lasergravur etc.) ist eine Ersatzlieferung auch ohne diese Aufschrift zulässig.
- 9.3 Das Recht auf Wandlung, Minderung oder Schadenersatz ist ausgeschlossen.
- 9.4 Bei unberechtigten Mängelrügen, die umfangreiche Nachprüfungen (bei uns, im Prüflabor oder Einzelfällen beim Besteller) verursachen, werden dem Besteller gesondert in Rechnung gestellt.
- 9.5 Für Schäden bei natürlicher Abnutzung, fehlerhafter, unfachmännischer oder nachlässiger Handhabung, unsachgemäßer Verwendung, fehlerhafter Montage oder Nutzung durch den Besteller oder von Dritten wird keine Haftung übernommen.
- 9.6 Alle Messmittel sind vor ihrem ersten Einsatz (und danach in regelmäßigen Abständen) bzgl. Messgenauigkeit und Funktion von geschulten Personen zu überprüfen und gegebenenfalls nach geltenden Vorschriften neu einzustellen bzw. zu kalibrieren.

10. Eigentumsvorbehalt

- 10.1 Die gelieferte Ware bleibt bis zur völligen Bezahlung ohne Rücksicht auf den Rechtsgrund unser Eigentum. Eine Sicherheitsübereignung oder Verpfändung unserer Ware an Dritte ist nicht gestattet. Der Besteller ist, solange er sich nicht in Verzug oder Zahlungsschwierigkeiten befindet, zur Veräußerung der Ware im ordnungsgemäßen Geschäftsverkehr berechtigt. Veräußert der Besteller die in unserem Vorbehaltseigentum stehende Ware, werden die durch die Veräußerung stehende Forderungen schon jetzt an uns abgetreten, ohne dass es im Falle der Veräußerung einer ausdrücklichen Bestätigung bedarf. Wird die gelieferte Ware vor der endgültigen Bezahlung weiterverkauft, so tritt anstelle der Ware die Kaufpreisforderung des Käufers gegenüber dem Dritten. Der Käufer muss Dritte auf unser Recht aufmerksam machen.

11. Warenrücksendungen / Umtausch / Fehlbestellungen

- 11.1 Es liegt in unserem Ermessen, Warenrücklieferungen anzunehmen. Möglich ist das nur für neue, ungebrauchte und unbeschädigte, nichtgekennzeichnete Ware.
- 11.2 Rücksendungen können nur nach vorheriger Absprache angenommen werden. Dies muss vorher schriftlich eingereicht werden und Bedarf unserer schriftlichen Zustimmung.
- 11.3 Die Ware muss frei Haus (incl. entsprechender Verpackung) zugesendet werden. Sollte nach Überprüfung die Ware angenommen werden, bringen wir für Bearbeitung, Kontrolle und Wiedereinlagerung 20% des Warennettowertes, mindestens jedoch Euro 25.-- in Anrechnung.
- 11.4 Rücknahmen von Sonderanfertigungen sind nicht möglich. Dies betrifft auch Katalogware die wir in der Auftragsbestätigung mit dem Hinweis „Keine Rücknahme möglich, versehen. Hierzu zählen auch Artikel die auf ausdrücklichen Wunsch des Bestellers in irgendeiner Form gekennzeichnet wurden (Laserbeschriftung, Gravur, Spezialaufkleber) oder auch vom Kunden entsprechend gekennzeichnet sind.
- 11.5 Des Weiteren sind vom Rückgabe- und Umtauschrecht ausgeschlossen: Ware die extra kalibriert wurde oder die extra ein Prüfzertifikat oder Prüfprotokoll erstellt wurde, von uns oder unserem Partnerlabor.

12. Reparaturen

- 12.1 Die Reparaturware muss frei Haus (incl. entsprechender Verpackung die auch eine Rücksendung in dieser zulässt) zugesendet werden. Wir behalten uns das Recht vor, die entstehenden Kosten für die Reparaturanfrage entsprechend in Rechnung zu stellen. Des Weiteren erfolgt die Rücksendung (repariert oder unrepariert) auf Kosten des Auftraggebers. Sollten wir einen Kostenvoranschlag abgeben und sich bei der Reparatur unvorhergesehene starke Beschädigungen herausstellen, behalten wir uns vor, die Reparatur ungeachtet dessen abzulehnen.
- 12.2 Reparaturen und Dienstleistungen sind sofort und ohne Abzug zahlbar. Jeder Abzug ist unzulässig, gleichgültig mit welcher Begründung.

13. Elektronikergänzgesetz

- 13.1 Altgeräte sowie Batterien dürfen nicht in den Haus- oder Gewerbellüftung. Jeder Verbraucher ist gesetzlich verpflichtet, diese bei einer Sammelstelle seiner Gemeinde / seines Stadtteils abzugeben.

14. Erfüllungsort und Gerichtsstand ist für beide Teile Aschaffenburg.

- 14.1 Es gilt das Recht der Bundesrepublik Deutschland. UN-Kaufrecht ist ausgeschlossen.

15. Sonstiges

- 15.1 Vervielfältigungen aus diesem Katalog, insbesondere die Abbildungen und Angaben, gleichgültig in welchem technischen Verfahren (auch auszugsweise) sind nur mit unserer ausdrücklichen schriftlichen Genehmigung gestattet. Dieses gilt auch für unsere Internet-Seiten, CD, DVD, Prospekte usw..

16. Bedingungen

- 16.1 Sollten einzelne Bestimmungen unserer Verkaufs-, Liefer- und Zahlungsbedingungen unwirksam sein oder werden, behalten die übrigen Angaben trotzdem Ihre Wirksamkeit.

SMT-Messezeuge® Steffen Schiller Aschaffenburg 01.07.2010

